

**FREECOOK**  
BRASIL

**MANUAL DE INSTRUÇÕES**

**BRAVOMIX**

LEIA ATENTAMENTE ESTE MANUAL DE INSTRUÇÕES ANTES DE OPERAR ESTE EQUIPAMENTO.

# COMPONENTES

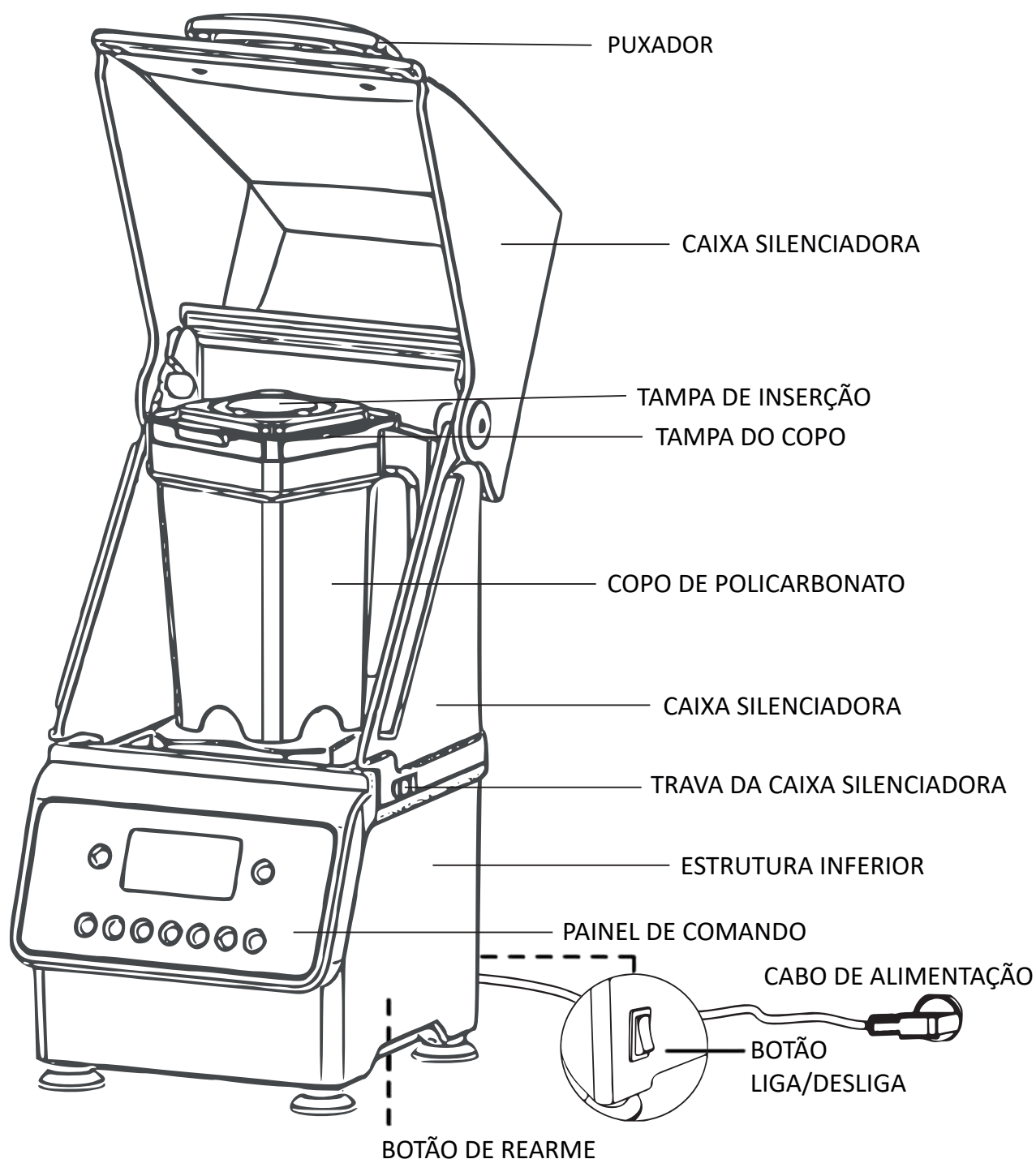

## Dispositivos de segurança:

1. Sobrecarga / super aquecimento: Caso o motor do equipamento se sobrecarregue ou super aqueça o equipamento é desligado automaticamente. Se isso acontecer, o botão de rearme manual necessita ser desligado na parte inferior do equipamento.
2. Ao abrir a caixa silenciadora o funcionamento do motor é interrompido imediatamente.

# SOLUÇÕES DE PROBLEMAS

PROBLEMA	POSSÍVEL MOTIVO	SOLUÇÃO DO PROBLEMA
Motor não funciona	Tensão da tomada divergente da indicada pelo fabricante (220v).	Verifique a tensão da tomada utilizada.
Motor não funciona	Botão de rearme manual acionado afim de evitr danos ao equipamento.	Desligá-lo na parte inferior do equipamento.
Motor não funciona	Sensor da caixa silenciadora não acionado.	Abrir e fechar a tampa da caixa novamente.
Motor não funciona	Sensor do copo não acionado.	Reposicionar o copo novamente.
Superaquecimento do motor ou cheiro ruim (queimado)	Muito produto ou tempo de trabalho por longo período.	Reduza a quantidade e execute novamente após a unidade esfriar.
Molho não ficou bom.	Sem água ou água insuficiente.	Adicione água.

## DESCARTE



Sempre descarte lixo eletrônico/elétrico em locais específicos para este fim.

## LIMPEZA E MANUTENÇÃO







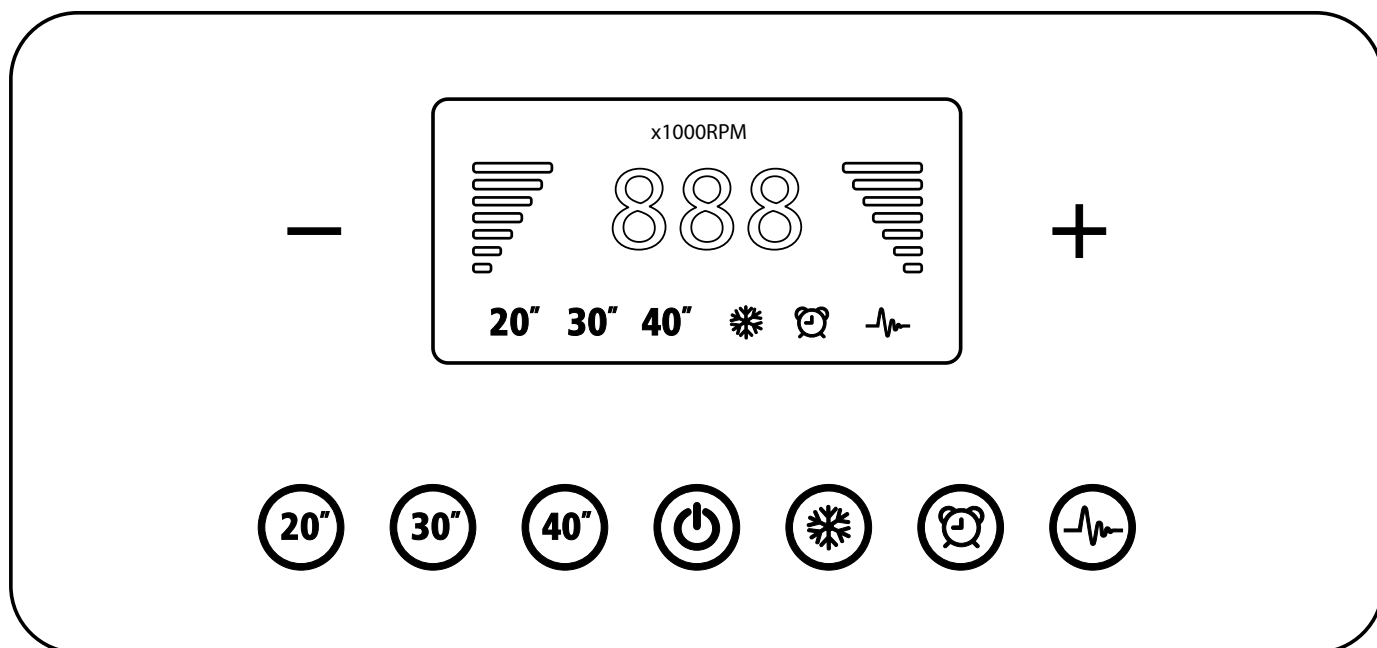

**NOTA:** O equipamento necessita de limpeza periódica afim de manter o correto funcionamento bem como produzir alimentos de acordo com as normas sanitárias vigentes.

1. Após sua utilização abra a caixa silenciadora e retire o copo. Desmonte a caixa para limpeza adequada.
2. Não use produtos de limpeza abrasivos, esfregões, acetona ou álcool para limpar o aparelho.
3. Limpe essas peças com a escova de limpeza em água morna com detergente neutro e enxágue na torneira.
4. A caixa silenciadora deste produto é de fácil remoção e limpeza.



**MANTENHA SEU PRODUTO LIMPO.**

# PAINEL DE CONTROLE TOUCH SCREEN



 Função 20'': Tempo de ciclo total de 20 segundos, com velocidade variável.	 Função Pulsar. Pressione e mantenha para o pulso. O pulso se interrompe quando a tecla deixa de ser pressionada.
 Função 30'': Tempo de ciclo total de 30 segundos, com velocidade variável.	 Tecla Liga / Desliga
 Função 40'': Tempo de ciclo total de 40 segundos, com velocidade variável.	 Tecla Reduzir o tempo
 Função Triturar Gelo: Tempo total de ciclo 28 segundos, com velocidade variável.	 Tecla Aumentar o tempo
 Função Temporizador: Acione o temporizador para alterar o tempo utilizando as teclas "+" e "-". Somente válida após acionar a função desejada.	

## Operação

- Para ligar o equipamento conecte o cabo de alimentação de energia na tomada com a tensão correspondente especificada no equipamento. Ligue-o no botão ON/OFF na parte traseira do equipamento . Após este procedimento a tecla Stand BY  pisca em vermelho. Pressione novamente a Tecla Stand By e a Tecla ficará vermelha constantemente.
- Seu equipamento já está pronto para o funcionamento. Pressione novamente a Tecla Stand By e a tela LCD mostrará uma contagem regressiva de 3 segundos e se acenderá. Em seguida todos os ícones estarão acesos e o equipamento estará pronto para o uso.

# COMPONENTES

**Função 20”:** Indicado para Sucos, Vitaminas, Frozens e Milkshakes até 500 ml. Coloque os ingredientes dentro do copo do seu Bravomix, e selecione a opção 20”. O equipamento inicia uma contagem regressiva dos 20 segundos.

A operação inicia com a velocidade de 2750 RPM durante 1 segundo; aumenta sua velocidade para 11000 RPM durante 6 segundos; eleva sua velocidade para 22000 RPM por um período de 10 segundos; para finalizar funciona por 3 segundos na velocidade de 1100 RPM.

**Função 30”:** Indicado para Sucos, Vitaminas, Frozens e Milkshakes até 1000 ml. Coloque os ingredientes dentro do copo do seu Bravomix, e selecione a opção 30”. O equipamento inicia uma contagem regressiva dos 30 segundos.

A operação inicia com a velocidade de 2750 RPM durante 1 segundo; aumenta sua velocidade para 13750 RPM durante 3 segundos; reduz sua velocidade para 5500 RPM por um período de 9 segundos; aumenta sua velocidade para 22000 RPM durante 9 segundos; posteriormente reduz sua velocidade para 16500 RPM durante 6 segundos; para finalizar funciona por 2 segundos na velocidade de 8250 RPM.

**Função 40”:** Indicado para Sucos, Vitaminas, Frozens e Milkshakes até 1500 ml. Coloque os ingredientes dentro do copo do seu Bravomix, e selecione a opção 40”. O equipamento inicia uma contagem regressiva dos 40 segundos.

A operação inicia com a velocidade de 2750 RPM durante 1 segundo; aumenta sua velocidade para 13750 RPM durante 3 segundos; reduz sua velocidade para 5500 RPM por um período de 9 segundos; aumenta sua velocidade para 22000 RPM durante 9 segundos; reduz sua velocidade para 16500 RPM por 6 segundos; posteriormente reduz sua velocidade para 8250 RPM durante 2 segundos; volta a aumentar a rotação para 16500 RPM durante 4 segundos; para finalizar funciona por 6 segundos na velocidade de 5500 RPM.

**Função Triturar Gelo:** Indicado para Triturar Gelo, que será utilizado posteriormente e receitas.

Coloque o gelo dentro do copo do seu Bravomix, e selecione a opção triturar gelo. O equipamento inicia uma contagem regressiva dos 28 segundos.

A operação inicia com a velocidade de 13750 RPM durante 1 segundo; reduz a velocidade para a gravidade atuar sobre o gelo durante 4 segundos; eleva sua velocidade para 22000 RPM por um período de 2 segundos; reduz a velocidade para o gelo descer durante 5 segundos; eleva sua velocidade para 22000 RPM por um período de 2 segundos; reduz a velocidade para o gelo descer durante 5 segundos; aumenta para a rotação máxima por 2 segundos; reduz a velocidade para a gravidade atuar sobre o gelo durante 5 segundos; para finalizar funciona por 2 segundos na velocidade de 22000 RPM.

## Função Pulsar

- Pressione a Tecla pulsar  e mantenha para o pulso. O equipamento entra em operação com a velocidade máxima e interrompe seu funcionamento quando a Tecla deixa de ser pressionada.

## Função Liga e Desliga

-  Tecla Stand By (Liga/Desliga): Utilizado para deixar o equipamento pronto para operação/uso.

# SISTEMAS DE SEGURANÇA

1. Exclusivo **Full Dry System** impede que o motor e os componentes eletrônicos entrem em contato com líquidos garantindo a maior vida útil e robustez no trabalho com o equipamento.
2. Equipado com sistema **Smart Box**; Sensor blindado que interrompe o funcionamento do motor assim que a caixa silenciadora é aberta evitando danos a saúde dos operadores.

**NOTA:** Caso necessário para voltar a operação após o funcionamento do equipamento ter sido interrompido, basta pressionar a Tecla da função já ativa ou a Tecla Stand By (Liga /Desliga).

# ESPECIFICAÇÃO TÉCNICA

ITEM	BRAVOMIX	CLASSE DE ISOLAMENTO	I
TENSÃO	220V	FREQUÊNCIA	60Hz
POTÊNCIA DE ENTRADA	1200W	ROTAÇÃO MÁXIMA	36.000 rpm
EXPEDIENTE	≤1MIN	TEMPO DE DESCANSO	≥2MIN

# CUIDADOS IMPORTANTES

## **Verifique todos os acessórios cuidadosamente antes de usar este equipamento.**

1. Leia este manual cuidadosamente antes de operar este equipamento.
2. O equipamento deve estar desligado e não energizado durante seu processo de montagem, desmontagem e higienização.
3. Mantenha este equipamento fora do alcance de crianças.
4. O equipamento não devem ser usados por pessoas sem treinamento ou conhecimento para operá-lo de forma segura.
5. Nunca deixe este equipamento sem supervisão quando estiver em funcionamento.
6. Não ligue o equipamento se ele apresentar defeito.
7. Para reparos, aquisição de acessórios entre outros, entre em contato com seu revendedor ou Centro de Serviço autorizado.
8. O equipamento (total ou parcialmente) não deve ser imerso em água.
9. Este equipamento não deve ser operado com as mãos molhadas.
10. Para a higienização do equipamento a temperatura da água não deve ser superior a 60°C (graus Celsius).
11. Só acione o equipamento com a caixa silenciadora fechada.
12. Durante a limpeza as lâminas devem ser manuseadas com cuidado afim de evitar danos.
13. Desligue o aparelho e desconecte-o da alimentação antes de trocar os acessórios ou peças.
14. Se o cabo de alimentação estiver danificado, deve ser substituído pelo fabricante, seu agente de serviço ou pessoa igualmente qualificada para evitar acidentes.
15. A intensidade do ruído emitido pelo equipamento é de aproximadamente 80dB (A). Dentro das normas vigentes.
16. Este aparelho não se destina à utilização por pessoas (inclusive crianças) com capacidades físicas, sensoriais ou mentais reduzidas.
17. Este aparelho não se destina à utilização por pessoas com falta de experiência e conhecimento, a menos que tenham recebido instruções referentes à utilização do aparelho ou estejam sob a supervisão de uma pessoa responsável pela sua segurança.

# FREECOOK

BRASIL

Freecook Brasil Comércio de Máquinas Ltda  
CNPJ: 10.675.180/0001-65  
Av. Mal. Rondon, 2136 - Jardim Chapadão  
Campinas - SP, 13063-001, Brasil  
Tel: (19) 3324-9787  
E-mail: contato@freecook.com.br

FREECOOK  
BRASIL

ATENDIMENTO AO  
CONSUMIDOR



+55 19 3324-9787